



MIMO Srl divisione ALLEN

Via dell'Industria, 36 - 35020 – BRUGINE (PD) Italy - Tel. +39 049 5806061 Fax: +39 049 5806611
info@allentechnology.it - www.allentechnology.it

Étaux pour perceuse et perceuse/fraiseuse mécaniques, hydropneumatiques et hydrauliques

MPT/58 ÉTAU MÉCANIQUE

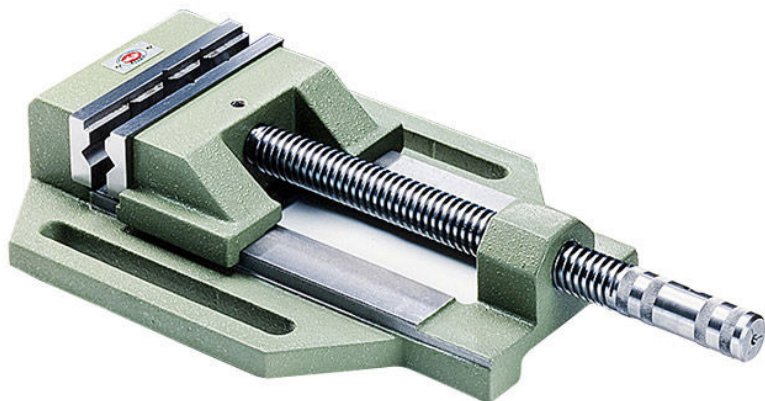

Matériau

FONTE G26 UNI 5007

Caractéristiques

CHARGE DE RUPTURE : Rmin = 26

ÉLONGATION % : A% = 1

Étau extrêmement maniable, utilisable pour tous les usinages mécaniques légers tels que les ajustages, perçages, filetages effectués par des perceuses et foreuses en général, machine à fileter ou à tronçonner. Elle est fournie avec les mâchoires montées ; celles-ci peuvent être plates en acier, cémentées, trempées et rectifiées, ou prismatiques avec gradin pour l'ablocage de pièces cylindriques et plates.

Photogallery

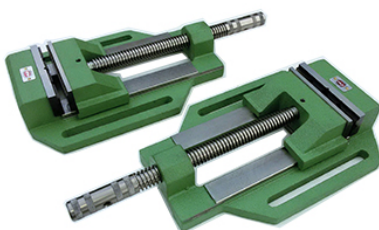
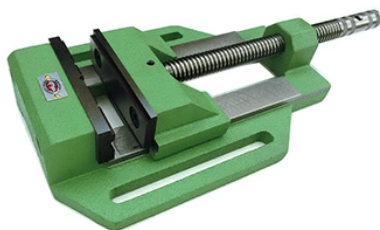

DATI DIMENSIONALI

* avec mâchoires prismatiques / ** avec mâchoire plate + mâchoires prismatiques

TYPE	A	B	C	C*	C**	D	E	F	G	H	I	L	M	N	POIDS kg
80	82	30	50	45	--	56	25.5	117	10	55	156	230	140	13	4
80 AP.80	82	30	88	80	-	56	25.5	117	10	90	156	270	175	13	4
110	112	40	120	110	115	65	25.5	161	16	100	200	330	240	16.5	8
130	132	40	190	180	185	71	28	184	16	160	230	430	334	18.5	13

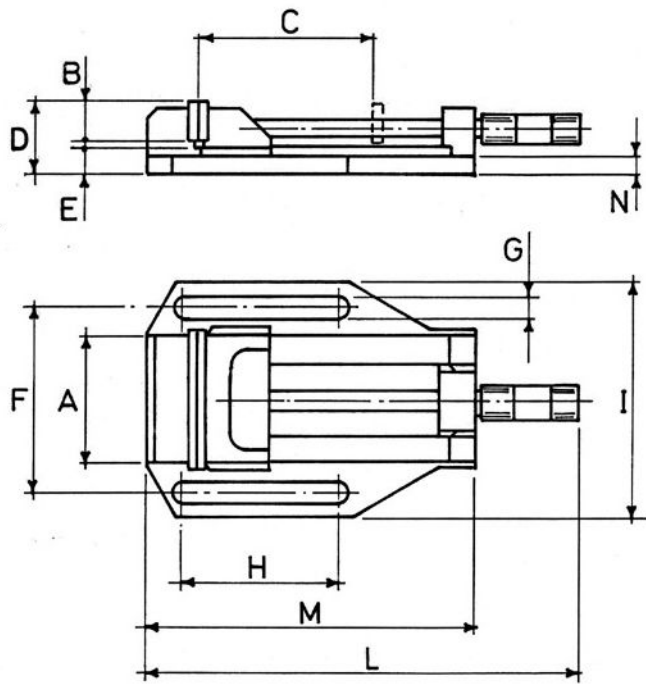

DATI FUNZIONALI

TYPE	P (KN)
80	5
110	12
130	12

